

鋼管ゲートバルブ規格 (JISより抜粋)

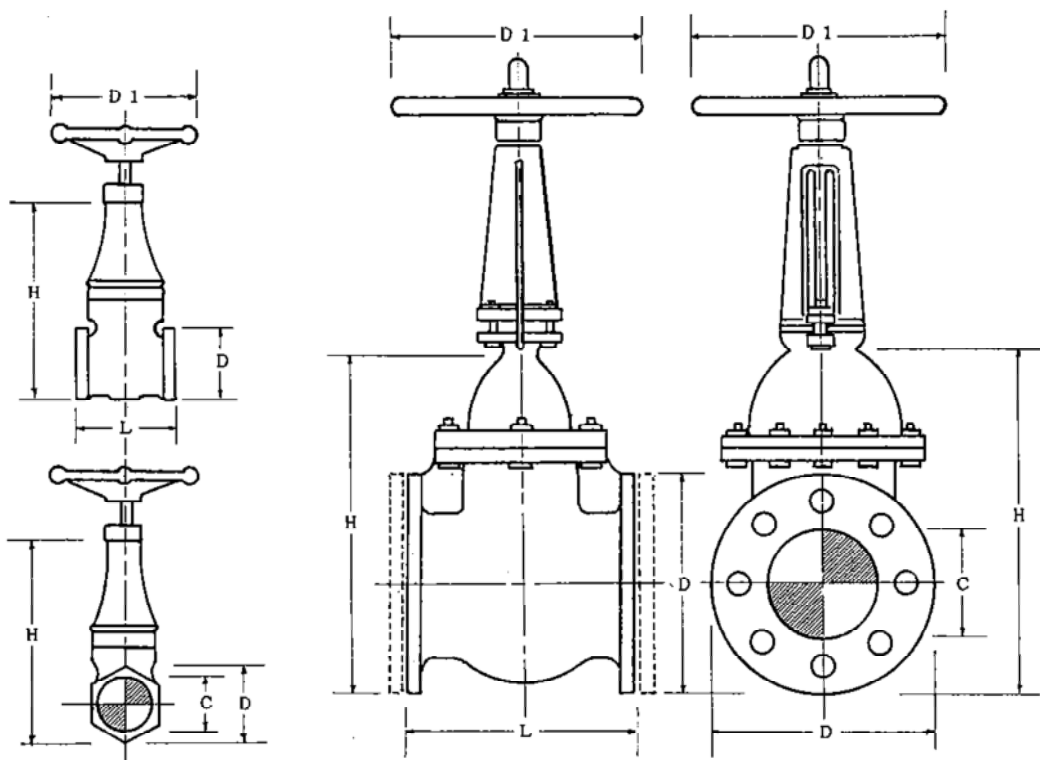

青銅10kgゲートバルブ

鑄鉄10kgゲートバルブ

種 別	呼び管径	C	D	L	H	D 1	摘 要
青銅10K ゲートバルブ	15A	21.7	29	55		63	
	20A	27.2	35	65		80	
	25A	34.0	44	70		100	
	32A	42.7	54	80		125	
	40A	48.6	60	90		125	
	50A	60.5	74	100		140	
鑄鉄10K ゲートバルブ	50A	60.5	155	180		200	
	65A	76.3	175	190		200	
	80A	89.1	185	200		224	
	100A	114.3	210	230		250	
	125A	139.8	250	250		280	
	150A	165.2	280	270		300	
	200A	216.3	330	290		355	
	250A	267.3	400	330		400	
300A	318.5	445	350		450		